

Mas Machining, endüstriye yön veren bir firma olarak, kalıp tasarımı, fikstür tasarımı ve talaşlı imalat konularında özel çözümler sunuyoruz. Sektördeki yenilikleri yakından takip eden, tecrübeli ve uzman bir ekibiz.

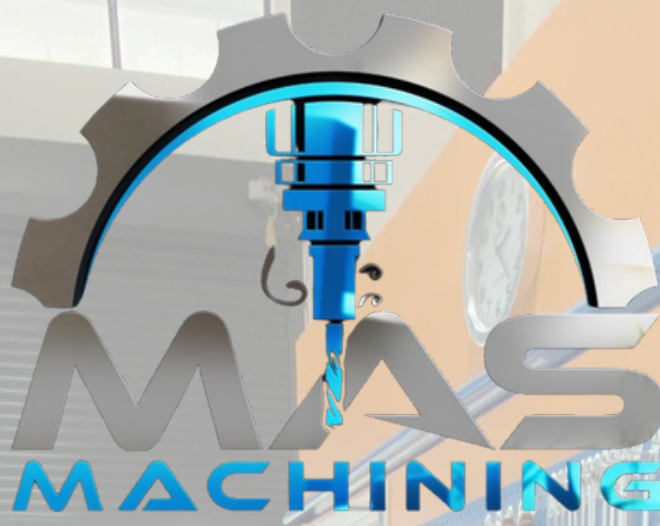



BİZ KİMİZ ?

Mas Machining olarak, endüstriye yön veren çözümler sunmaktan gurur duyuyoruz. Kalıp tasarımı, fikstür tasarımı, talaşlı imalat ve elektrik motor kapak ile bobin tamir-bakım hizmetlerinde uzmanlaşmış ekibimizle, yenilikçi yaklaşımımızı her projeye yansıtıyoruz. Hedefimiz, teknolojiyi ve mühendislik bilgisini birleştirerek müşterilerimize en iyiyi sunmaktır.

Kalıp Tasarımında Estetik ve Fonksiyon

Kalıp tasarımı alanındaki uzmanlığımız, estetik ve fonksiyonelliği bir araya getirerek müşterilerimize benzersiz çözümler sunar. Modern mühendislik prensiplerine göre tasarlanan kalıplarımız, yüksek dayanıklılık ve hassasiyet sunarak üretim süreçlerinizi hızlandırır ve verimliliğinizi artırır.

Fikstür Tasarımında Güven ve Performans

Üretim süreçlerinizi optimize etmek için tasarladığımız özel fikstürler, parça konumlama hassasiyetini en üst düzeye taşır. Dayanıklı ve performans odaklı çözümlerimiz, üretiminizi daha güvenli ve verimli hale getirirken, iş gücünüzün etkinliğini artırır.

Talaşlı İmalatta Yüksek Standartlar

CNC freze ve torna işlemlerinde uzmanlaşan ekibimiz, her malzemede yüksek hassasiyetle çalışarak projelerinizi mükemmel sonuçlarla tamamlar. Modern tezgahlarımız ve kaliteye olan bağlılığımız, müşteri memnuniyetini en üst seviyeye çıkarır.

Elektrik Motor Kapak ve Bobin Tamir-Bakım Hizmetleri

Elektrik motor kapak ve bobin tamir-bakım hizmetlerimiz, enerji sistemlerinizin performansını artırmak ve uzun ömürlü kullanım sağlamak için geliştirilmiştir. Deneyimli ekibimiz, motor kapaklarının dayanıklılığını artırırken, bobin tamirinde sunduğumuz çözümlerle motorlarınızın verimliliğini en üst düzeye taşır.

Mas Machining olarak, uzmanlığımız ve teknolojimizle ihtiyaçlarınıza özel çözümler üretiyoruz. Müşteri memnuniyetini önceliğimiz kabul ederek, sektörde güvenilir bir iş ortağı olmayı sürdürüyoruz ve iş birliği yaptığımız firmaların başarısına katkıda bulunmayı hedefliyoruz.

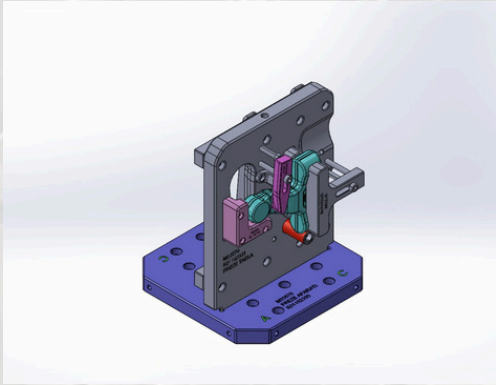
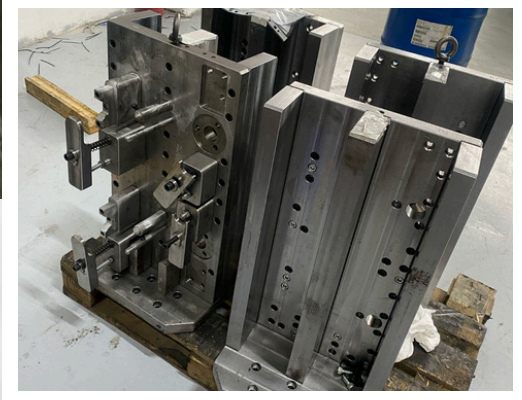

FİKSTÜR TASARIMINDA GÜVEN VE PERFORMANS

Endüstriyel üretim süreçlerinde, fikstür tasarımı operasyonel verimlilik ve kalite için kritik bir rol oynar. Doğru tasarlanmış bir fikstür, parça konumlamasını hassas bir şekilde sağlayarak üretim sürecini hızlandırır ve iş güvenliğini artırır. Mas Machining olarak, üretim süreçlerinizi optimize edecek güvenilir ve yüksek performanslı fikstür çözümleri sunuyoruz.

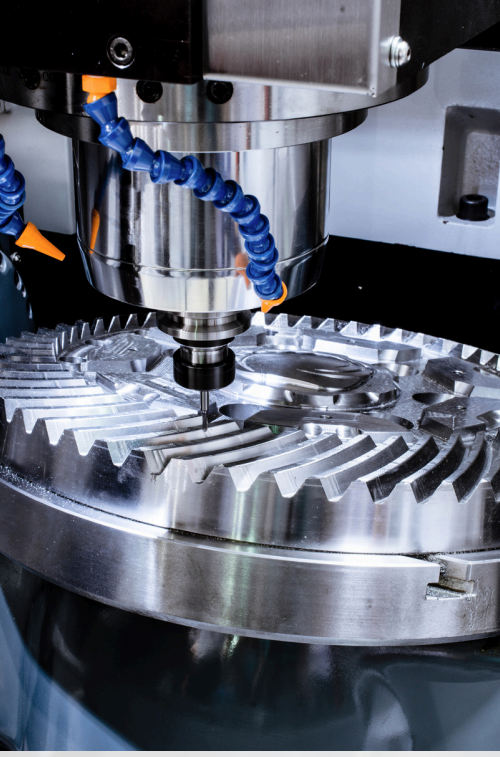

TALAŞLI İMALAT

Talaşlı imalat, endüstriyel üretimin temel taşlarından biridir. Metal, plastik veya diğer sert malzemeler üzerinde istenilen şeklin elde edilmesini sağlayan bir işleme yöntemidir. CNC freze, torna gibi ileri teknoloji makinelerin kullanıldığı bu yöntem, özellikle hassasiyet ve kalite gerektiren projelerde vazgeçilmezdir. Mas Machining olarak talaşlı imalat süreçlerinde yüksek standartları benimsiyor, müşteri beklentilerini aşan çözümler sunuyoruz.



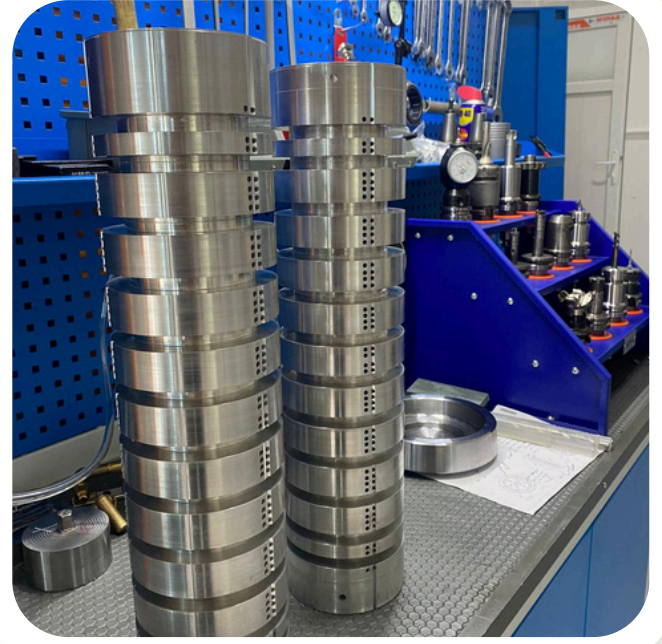
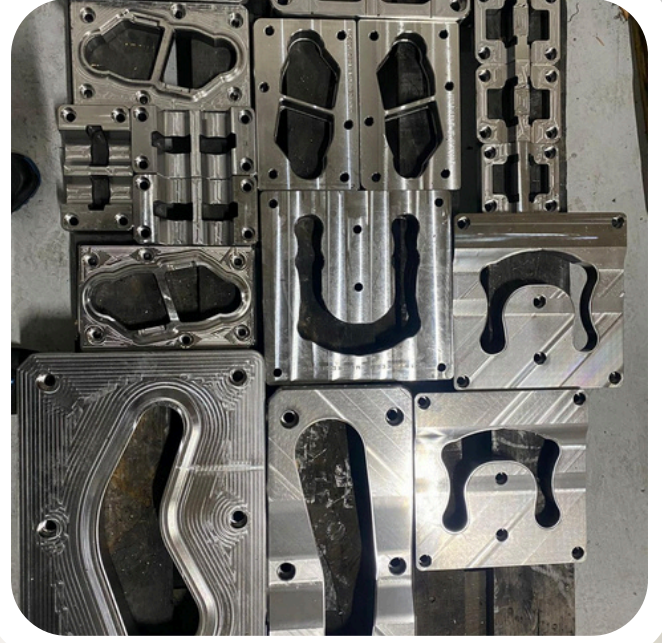

KALIP TASARIMI

Kalıp tasarımı, modern endüstriyel üretim süreçlerinde kalite ve verimliliği doğrudan etkileyen en önemli aşamalardan biridir. Her ürünün mükemmel şekilde üretilmesi, doğru bir kalıp tasarımına bağlıdır. Kalıp tasarımı, yalnızca ürünlerin fiziksel formunu oluşturmakla kalmaz, aynı zamanda üretim sürecinin hızını, maliyet etkinliğini ve ürün dayanıklılığını da belirler.

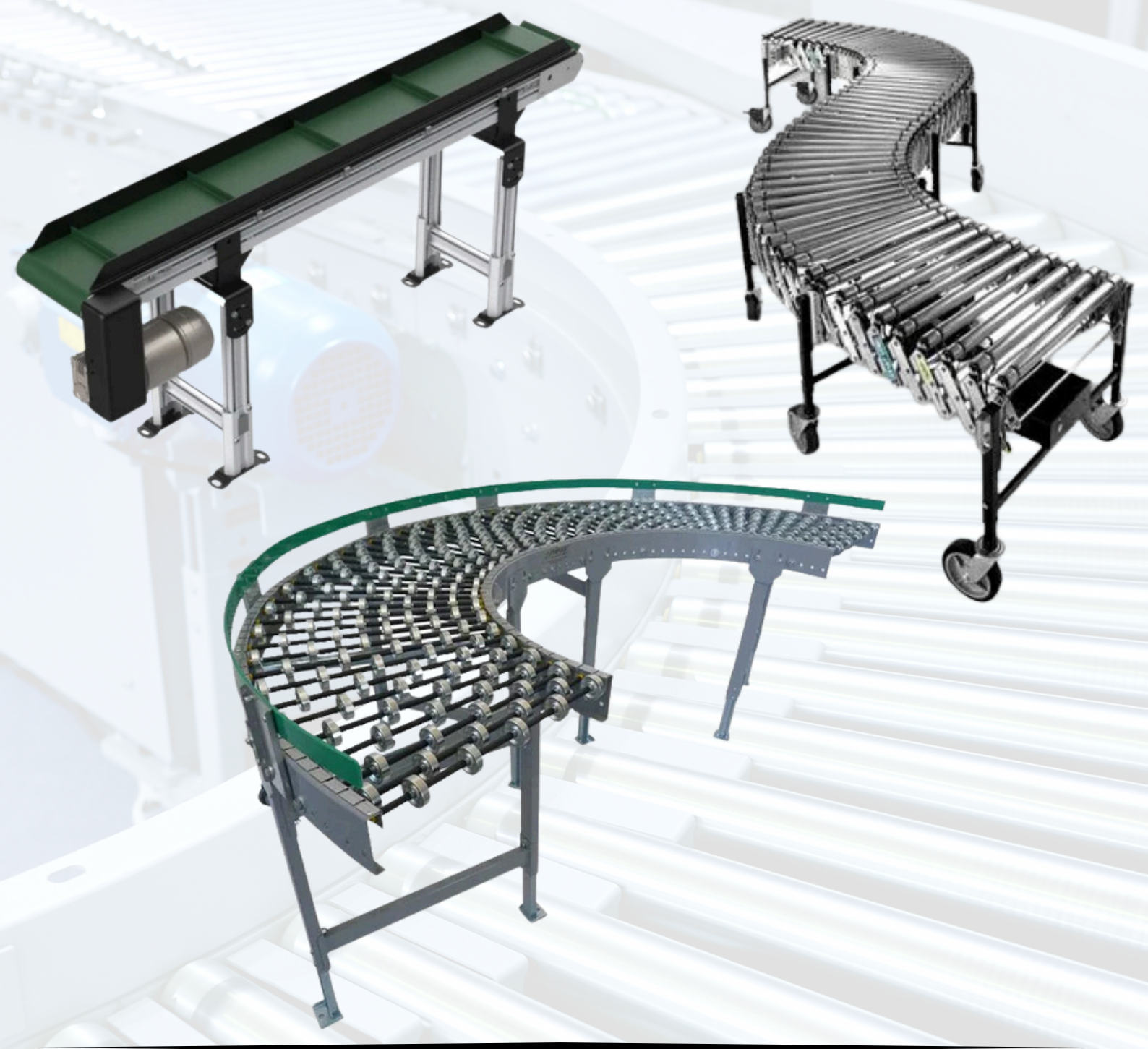

BANTLI VE MAKARALI KONVEYÖRLER

Endüstriyel üretim ve lojistik süreçlerinin vazgeçilmez bir parçası olan bantlı ve makaralı konveyörler, taşıma işlemlerini hızlandıran ve iş gücünü optimize eden yenilikçi çözümler sunar. Firmamız, bantlı ve makaralı konveyör üretiminde sektöre özel ihtiyaçları karşılamak üzere modern teknolojiler ve uzmanlıkla hizmet vermektedir.

ÖZEL OTOMASYON MAKİNE ÜRETİMİ

Firmamız, talebe özel otomasyon makine üretimi alanında A'dan Z'ye hizmet sunarak endüstriyel süreçlerinizi daha verimli, hızlı ve güvenilir hale getirmeyi amaçlamaktadır.

Müşterilerimizin ihtiyaçlarını detaylı bir şekilde analiz ederek her sektör için özel çözümler tasarlıyor, üretim sürecinden montaj ve devreye alma aşamasına kadar her adımı profesyonel bir yaklaşımla gerçekleştiriyoruz.

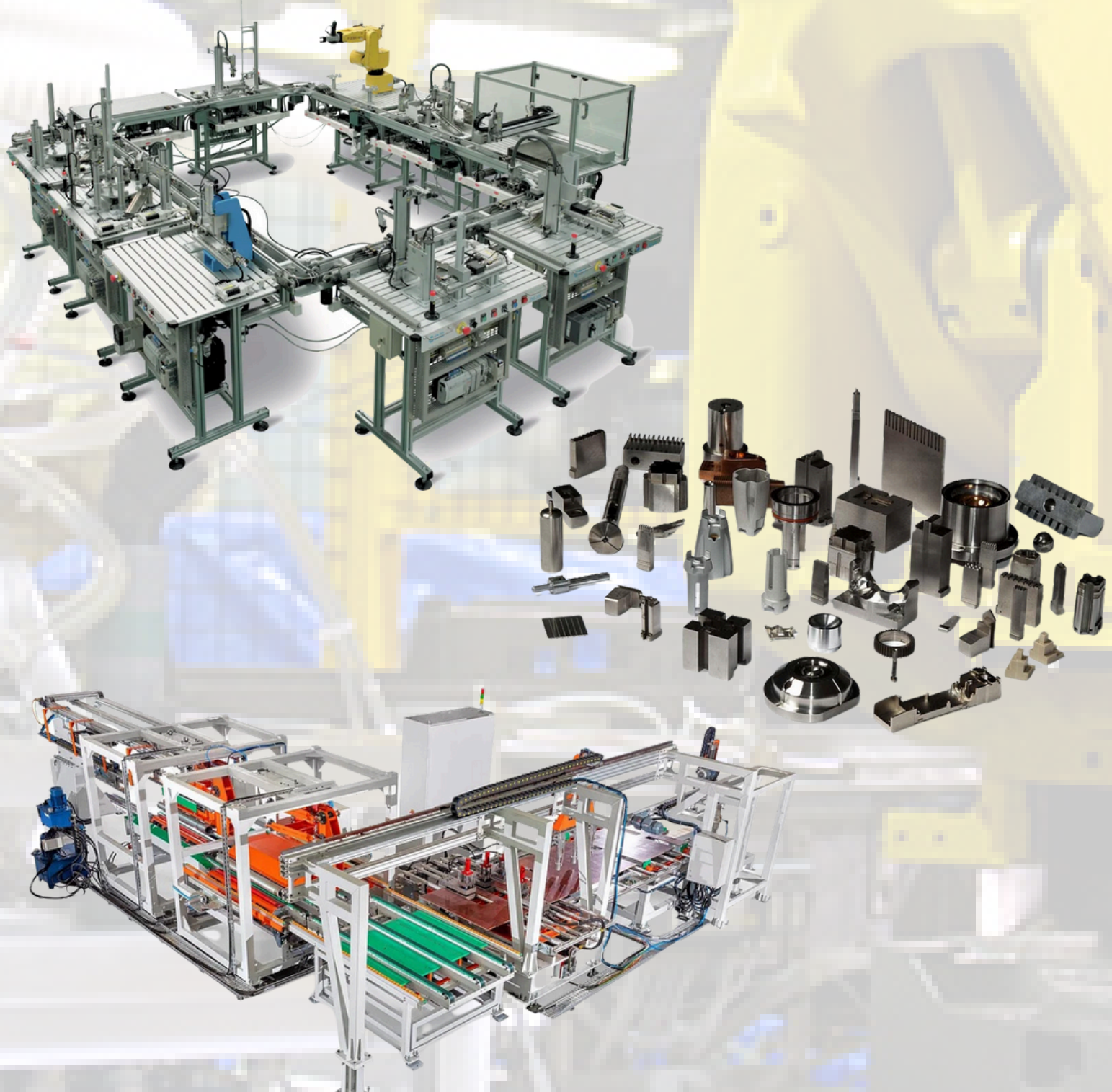



MAKİNE PARKURUMUZ



AWEA BM 1200 4 EKSEN



LITZ DV1000



MANUEL TORNA



**MAGMAWELD GAZALTI
KAYNAK**



HIGHTECH TEL EREZYON



HYUNDAI TORNA 12 INC



HYUNDAI CNC TORNA 10 INC

ÇALIŞMALARIMIZ

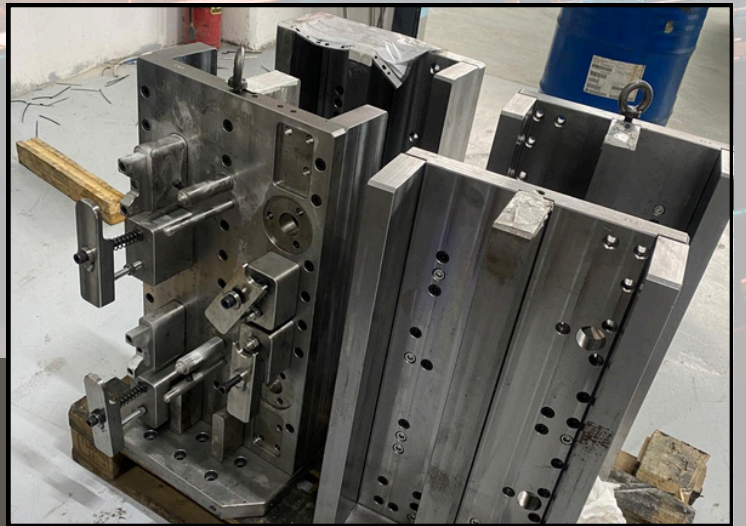
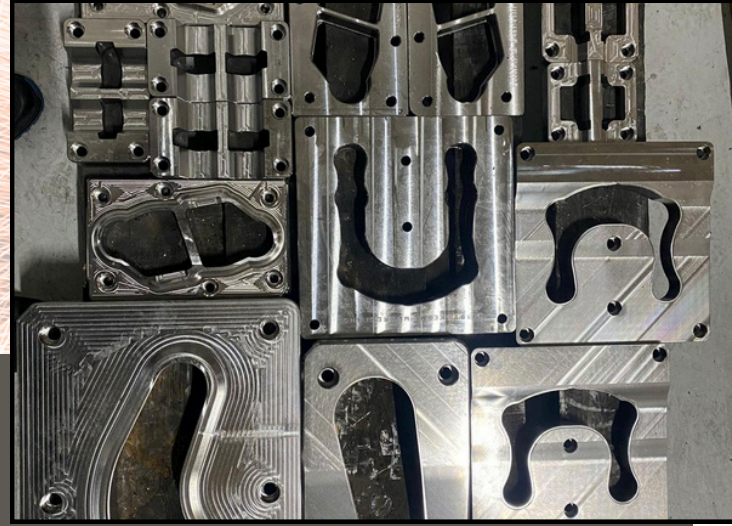
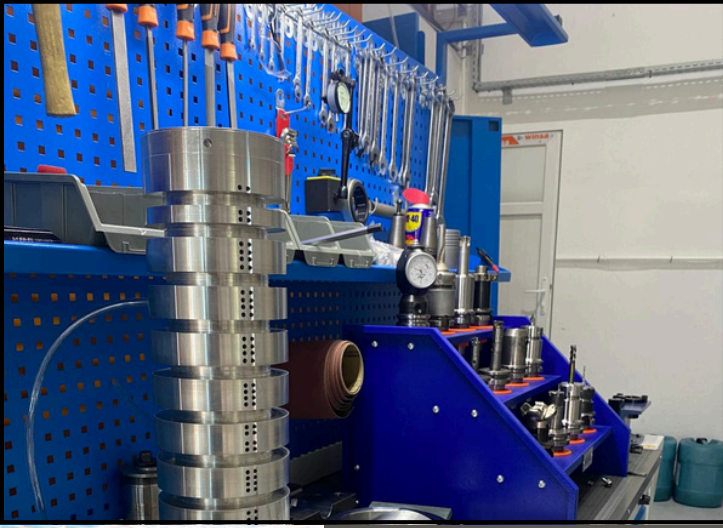

ÇALIŞMALARIMIZ





 **0216 296 0853 - 0531 204 7453**

 info@masmachining.com

 İstasyon Mah. Yarış Çıkmazı Sok.
No: 1 İşyeri No: 292 İSTİM Tuzla
İstanbul / TÜRKİYE

BİRİNCİ  **sonitus**

 **NILUS**
MÜHENDİSLİK

 **ayar**
MACHINING CO

+   

